

Tema 03: Paralelismo y Pipelining

Arquitectura de Computadoras

Ing. Nicolás Majorel Padilla (npadilla@herrera.unt.edu.ar)

<http://microprocesadores.unt.edu.ar/arqcom/>

Temas que veremos

- ▶ Fundamentos de Paralelismo y Pipelining.
- ▶ Problemas reales
 - ▶ Cuellos de Botella
 - ▶ Organización de las tareas. Precedencia.
 - ▶ Colisiones. Riesgos.
- ▶ Medidas de Performance.
 - ▶ Aceleración y Eficiencia (rendimiento).
- ▶ Ejemplos de Aplicación
 - ▶ Sumador segmentado.
 - ▶ Organización de memoria (Interleaving)

Introducción

- ▶ $t = CI * CPI * T$
- ▶ ¿Cómo mejorar?
- ▶ ¿Y si queremos más? *¿Puede ser $CPI < 1$?*
- ▶ Pero... hay límites a la tecnología
 - ▶ Disipación de Calor, Velocidad de la luz.
- ▶ La clave: trabajar en cosas simultáneas.
 - ▶ Cerebro humano: mala tecnología, muy rápido. Mucho paralelismo.
- ▶ La mayoría de las máquinas actuales emplean:
 - ▶ Paralelismo, Pipelining y ambas (procesadores superescalares).
- ▶ Son temas **fundamentales** en Computación.

Paralelismo – Idea clave

- ▶ Agregar estaciones de trabajo.
- ▶ Hacer más trabajo en igual cantidad de tiempo.
- ▶ *¿Mejora latencia o productividad?*

Paralelismo – Ejemplo

- ▶ Para la fabricación de un determinado producto se requieren tres etapas:
 - ▶ 2 tareas independientes de 9 hs. cada una.
 - ▶ 5 tareas independientes de 3 hs. cada una.
 - ▶ 2 tareas independientes de 12 hs. cada una.
- ▶ Las tareas de cada etapa son independientes entre sí, pero las tareas de una etapa deben completarse antes de iniciar la etapa siguiente.
- ▶ Cada tarea es realizada por un trabajador.
- ▶ *Si tengo un solo trabajador, ¿cuánto demora en completar el trabajo?*
- ▶ *¿Y si tuviese dos trabajadores?*

Paralelismo – Métricas

- ▶ Factor de Aceleración
 - ▶ $A = t(\text{serie}) / t(\text{paralelo})$
 - ▶ *¿Cuánto para el ejemplo?*
- ▶ Eficiencia (o rendimiento)
 - ▶ $\text{Eficiencia} = \text{Trabajo realizado} / \text{Máximo trabajo posible}$
 - ▶ *¿Cuánto para el ejemplo?*

Paralelismo – Ejemplo (cont.)

- ▶ Al aumentar la cantidad de trabajadores disminuye el tiempo total para hacer la tarea.
 - ▶ ¡Sigamos aumentando la cantidad de trabajadores!
 - ▶ Si pusiese diez trabajadores, *¿cuánto demoran en completar el trabajo?*
 - ▶ *¿Aceleración?*
 - ▶ *¿Rendimiento?*
- ▶ Es claro que el paralelismo tiene un límite
 - ▶ *¿Cómo podemos descubrirlo?*

Perfil de la Tarea

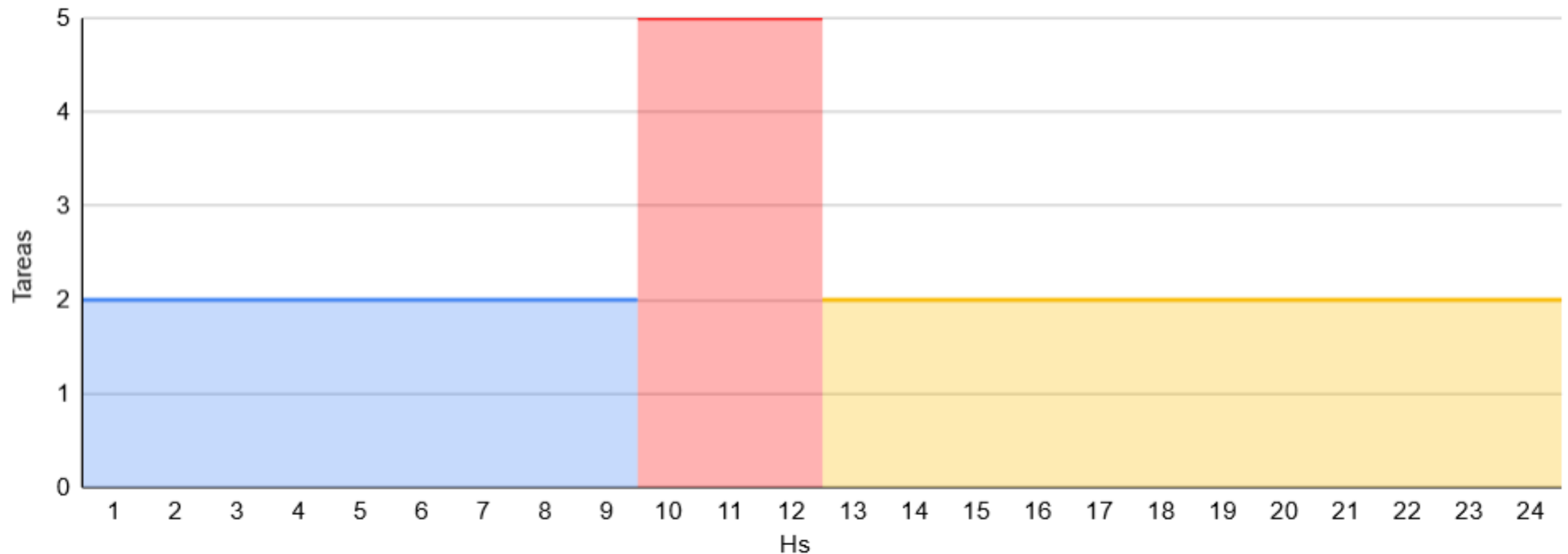

- ▶ Muestra **tareas independientes** que se pueden realizar **en función del tiempo**.
- ▶ Muestra dependencias (no se puede adelantar).
- ▶ Determina **duración mínima** de la tarea y cantidad máxima de estaciones de trabajo útiles (**grado de paralelismo**)
- ▶ Eficiencia = trabajo realizado/máximo posible (Área coloreada / Área total)

Perfil de la Tarea (limitado)

- ▶ El perfil anterior es el ideal. A veces es necesario construir un perfil con limitaciones.
- ▶ En nuestro ejemplo, suponiendo que tenemos como máximo 4 trabajadores disponibles en simultáneo, sería así:
 - ▶ La duración ya no es la mínima.
 - ▶ Podemos calcular la eficiencia de la misma manera.

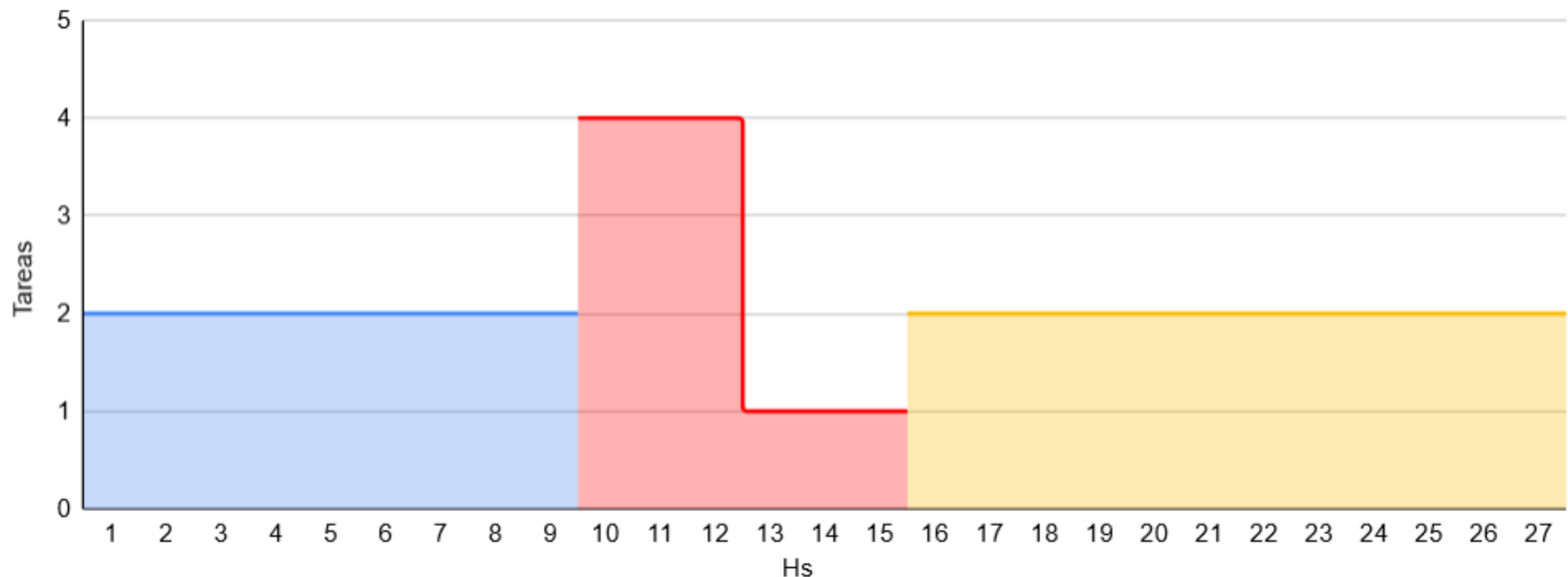

Pipelining – Idea clave

- ▶ Procesamiento en serie.
- ▶ Dividir la tarea en etapas secuenciales, e ir “solapando” su ejecución.
- ▶ Empezar a utilizar un recurso apenas esté disponible.
- ▶ *¿Mejora latencia o productividad?*

Pipelining – Ejemplo visto en SMM

- ▶ Ejemplo de una lavandería.

- ▶ Juan, Manuel, Pedro y Miguel.
- ▶ Cada uno tiene una carga de ropa
- ▶ Los pasos son lavar, secar y doblar.

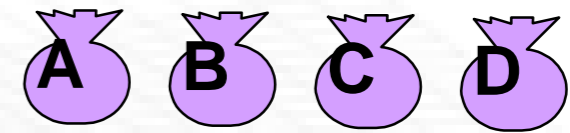

- ▶ Lavarropa demora 30 min.



- ▶ Secarropa demora 40 min.

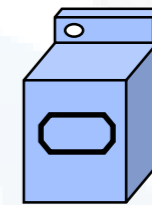

- ▶ Planchado y embolsado demora 20 min.



- ▶ *¿Cuánto tiempo demora en total cada carga?*

- ▶ *¿Y las cuatro cargas?*

Pipelining – Ejemplo visto en SMM

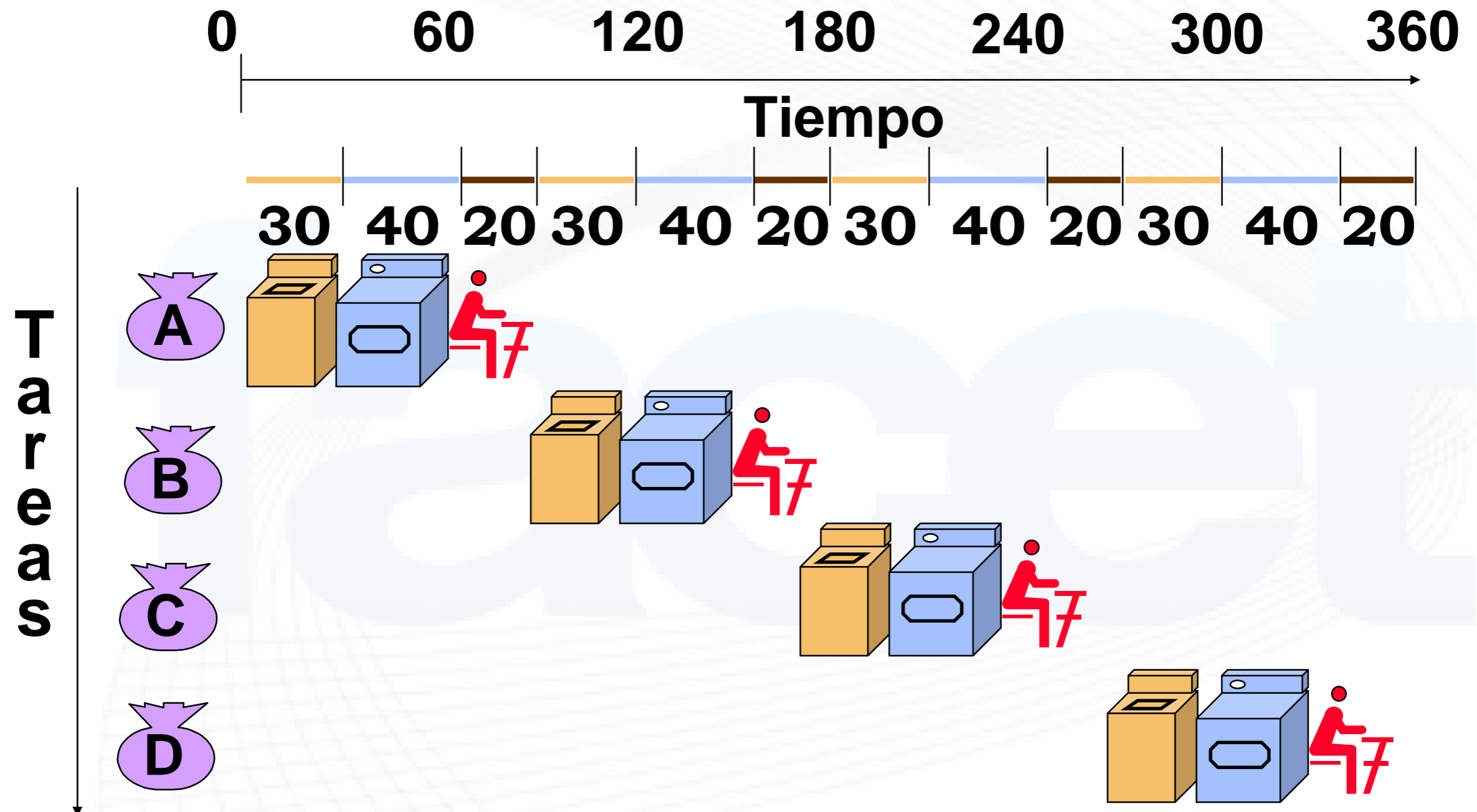

Lavado Secuencial demora 360 minutos para 4 cargas.

Pipelining – Ejemplo visto en SMM

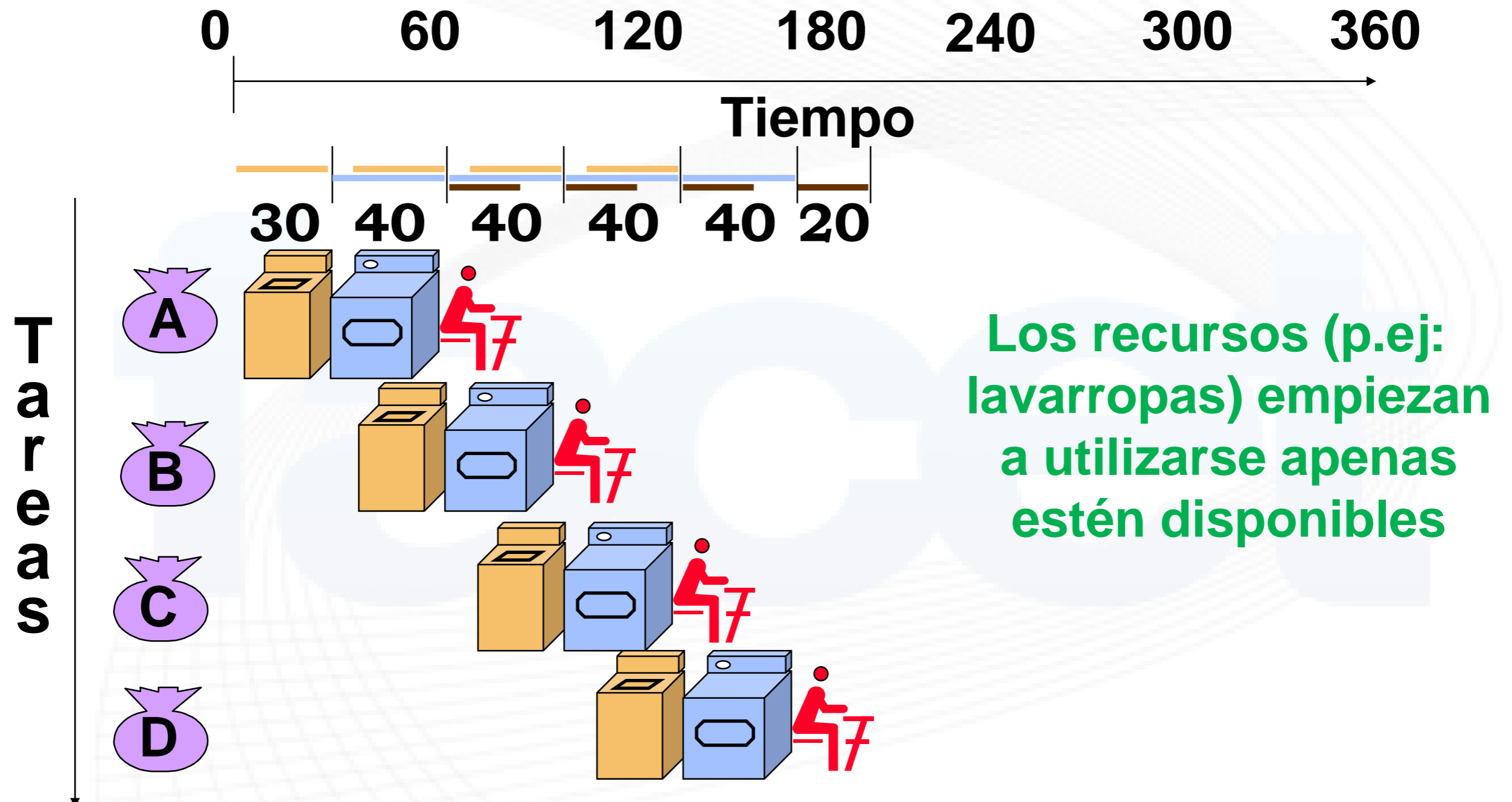

Lavado en Pipelining demora 210 minutos para 4 cargas.

Pipelining – Métricas

- ▶ Productividad = Tasa de salida
 - ▶ Tareas completadas por unidad de tiempo.
- ▶ **Aceleración = $t(\text{serie}) / t(\text{pipe})$**
- ▶ Latencia = tiempo total que demora una tarea
 - ▶ Desde que ingresa al pipeline hasta que sale.
- ▶ Eficiencia = Trabajo realizado / Máx posible.
- ▶ *¿Cuáles son estos valores para el ejemplo?*

Pipelining – Visualización

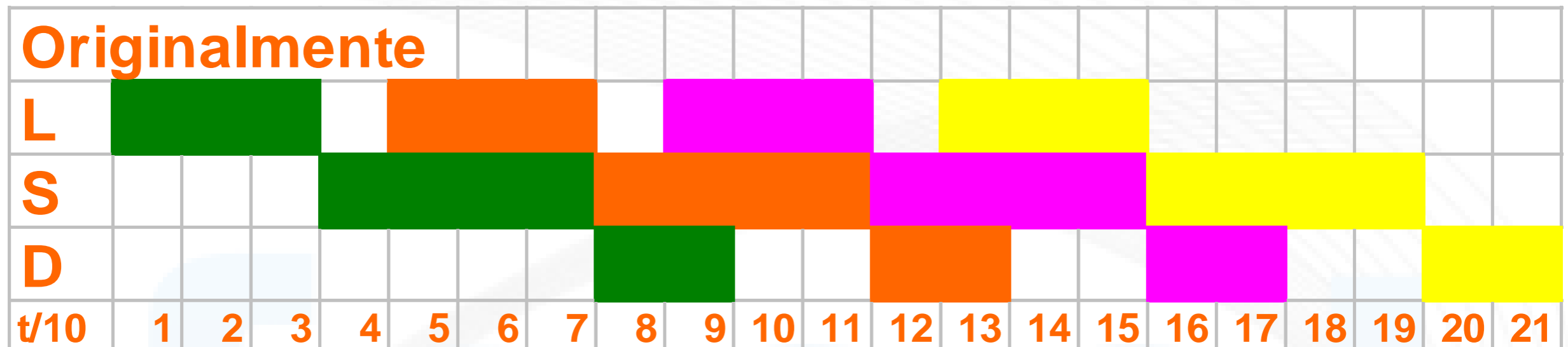

- ▶ En el eje vertical se ubican los distintos puestos de trabajo.
- ▶ En el eje horizontal, el tiempo.
- ▶ Las tareas se identifican con diferentes colores (o letras o números).
- ▶ Las tareas se van desplazando por los puestos de trabajo, **si es que el siguiente está disponible.**
 - ▶ Por ello es que hay una demora (“hueco”) al ingresar la segunda tarea.
- ▶ Se obtienen fácilmente: la duración total, la latencia de cada tarea, la productividad.
- ▶ Se puede calcular el rendimiento: área ocupada / área total.

Eficiencia vs Productividad

- ▶ *¿Cuál es la eficiencia de un único trabajador en un sistema serie?*
- ▶ Y si tengo m trabajadores en pipelining, con una eficiencia del 100%, ¿cuánto es la aceleración?
- ▶ Idealmente, en un pipeline se cumple que:
 - ▶ $A = m * \text{eficiencia}$
- ▶ Ojo, eficiencia del pipeline no es lo mismo que eficiencia de cada recurso.
 - ▶ ¿Cuál es la eficiencia en el uso del lavarropas?

Pipeline – Observaciones adicionales

- ▶ **Pipelining no mejora la latencia de una tarea particular, pero sí la productividad de la carga total de trabajo.**
- ▶ **La productividad está limitada por la etapa más lenta.**
- ▶ **En un mismo instante de tiempo, hay múltiples tareas ejecutándose simultáneamente (¿paralelismo?).**
- ▶ **Idealmente, la máxima aceleración posible es igual al número de etapas.**
- ▶ Si la duración de las etapas es desbalanceada, se reduce la aceleración (y el rendimiento).
- ▶ La aceleración también se reduce por tiempos de “llenado” y de “vaciado” del pipeline.

Pipeline ideal

- ▶ Posee m etapas equilibradas, de duración igual a T .
- ▶ Ejecuta una cantidad enorme de tareas idénticas, $n \rightarrow$ infinito.
 - ▶ Esto se denomina **estado de régimen**.
- ▶ Latencia = $m * T$
- ▶ Tiempo(serie) = $n * m * T$
- ▶ Tiempo(pipeline) = $(m-1) * T + n * T$
 - ▶ Una vez que se llena, sale una tarea cada T .
- ▶ Aceleración = $m / [1 + (m-1)/n] \rightarrow m$
- ▶ Productividad = $1/T$
- ▶ Rendimiento = $A / m = 100\%$

Pipelining – Problemas comunes

- ▶ No contar con suficientes tareas para entrar en estado de régimen.
 - ▶ Hay que considerar tiempos de llenado y vaciado.
- ▶ No contar con etapas de igual duración.
 - ▶ Produce cuellos de botella.
- ▶ Tener distintos tipos de tareas que utilicen distintas combinaciones de etapas.

Pipelining – Cuellos de botella

- ▶ En el ejemplo de la lavandería, una etapa era más lenta que las demás.
 - ▶ El secarropas demora 40 minutos.
 - ▶ En estado de régimen limita la productividad, disminuye el rendimiento y la aceleración.
- ▶ *¿Cómo podemos mejorarlo?*
 - ▶ Comprando un secarropas más rápido.
 - ▶ Comprando otro secarropas igual, y poniéndolos en serie.
 - ▶ Dividiendo la etapa de secado en dos etapas de 20 minutos.
 - ▶ Comprando otro secarropas igual y poniéndolos en paralelo.
 - ▶ Alternando el uso entre uno y otro.

Cuellos de botella – Solución serie

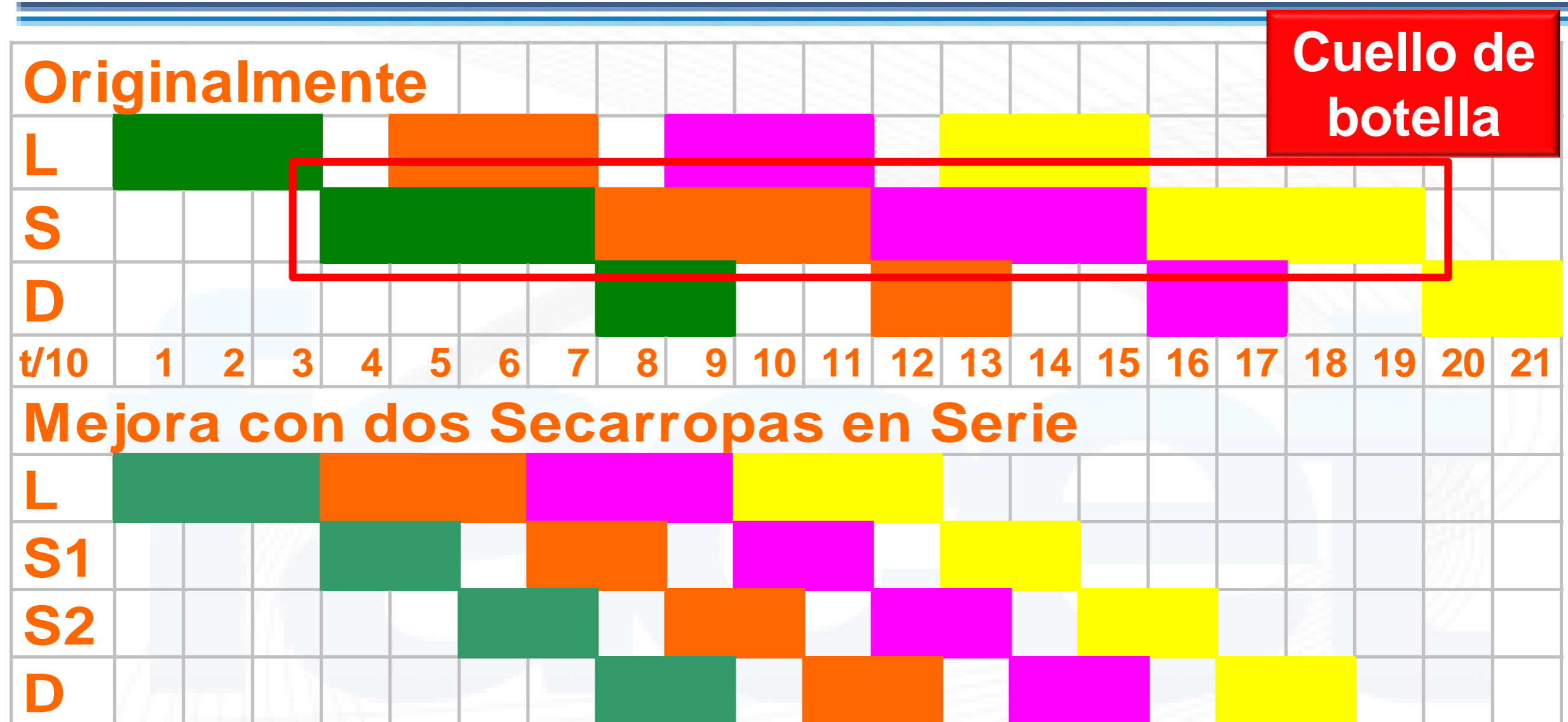

- ▶ *¿Nueva productividad?*
- ▶ ¡Hay un nuevo cuello de botella! *¿Alternativas?*

Cuellos de botella – Solución paralela

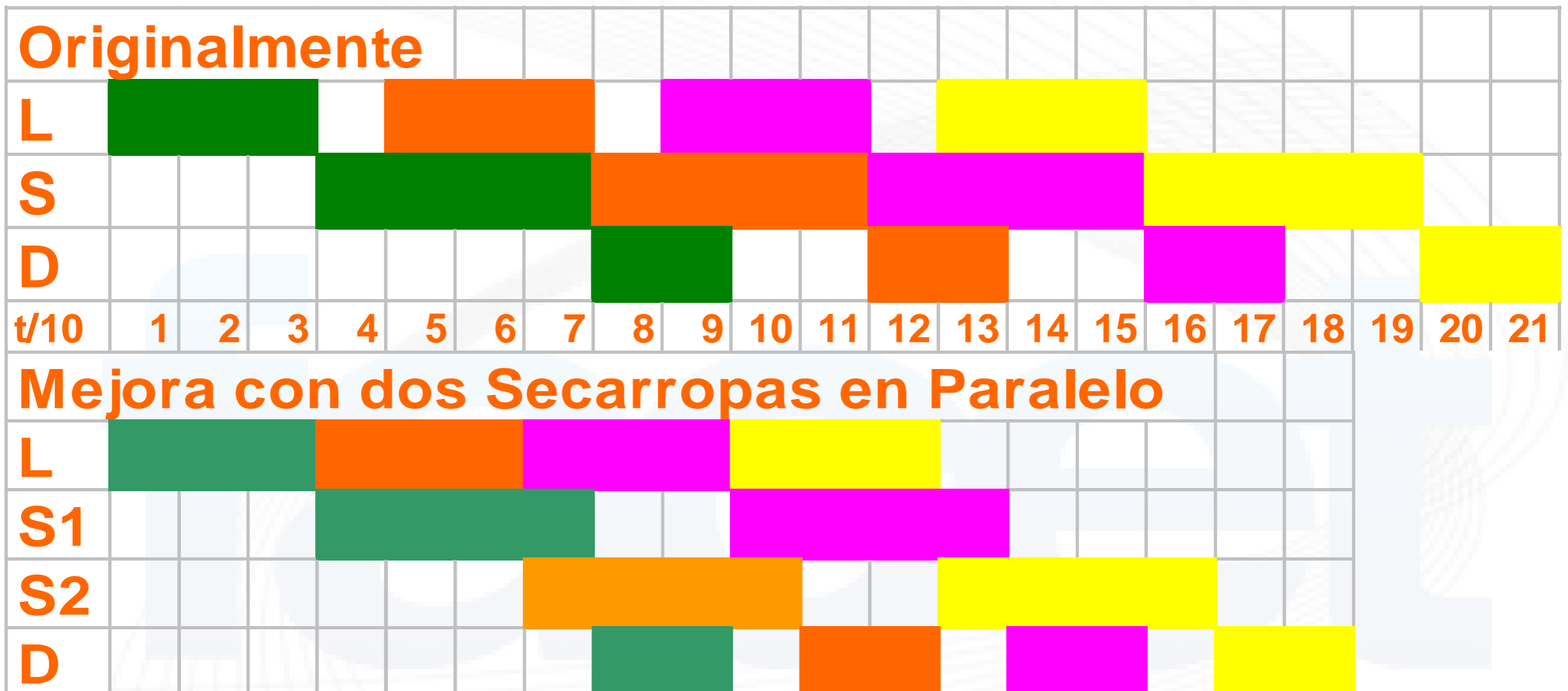

- ▶ *¿Nueva productividad?*
- ▶ Si se usa una alternativa en serie o en paralelo, depende exclusivamente de la tarea en sí.

Cuellos de botella – Solución extrema

- ▶ Al solucionar un cuello de botella, aparece otro. Repetimos la estrategia:

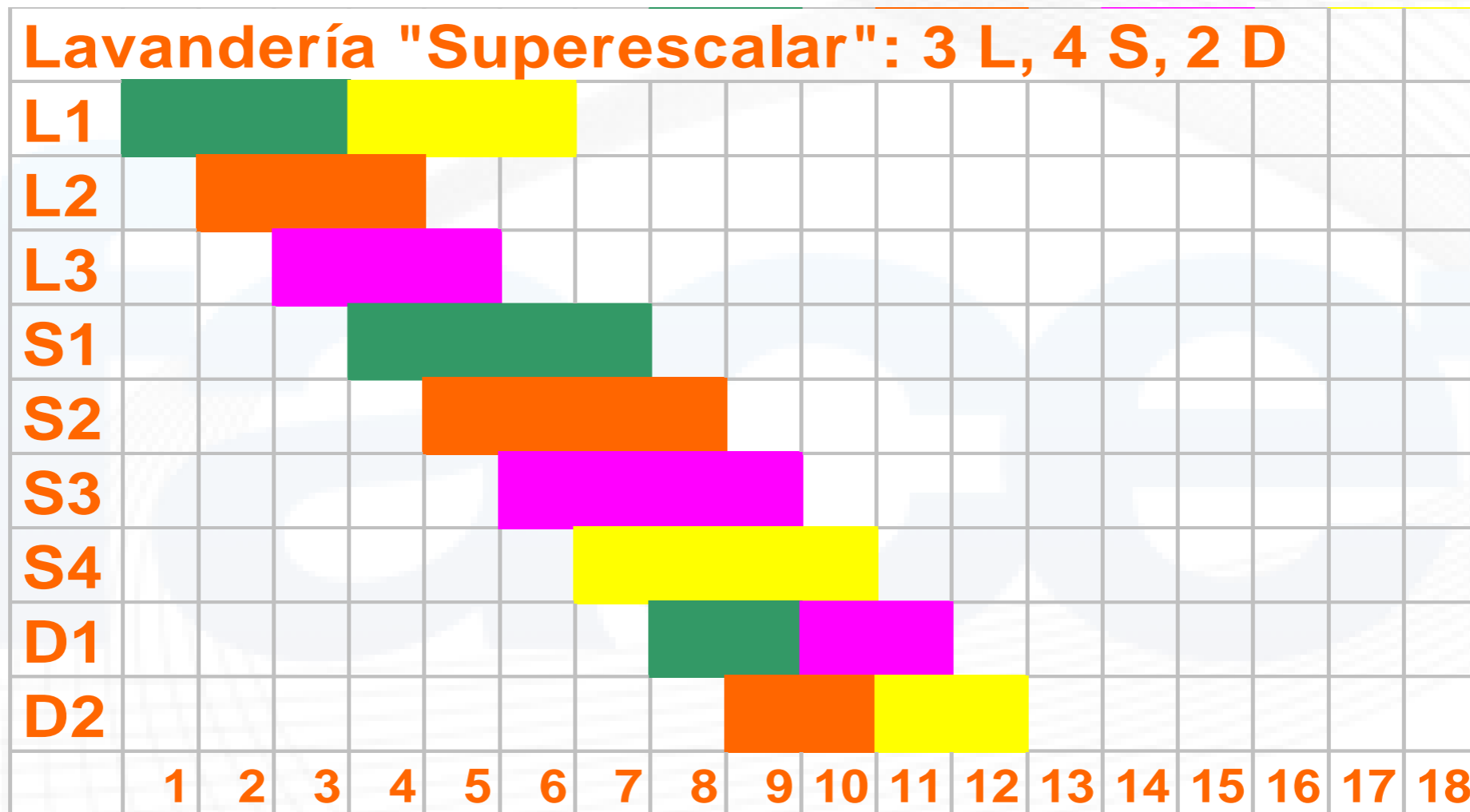

- ▶ *¿Nueva productividad?*

Cuellos de botella – Solución extrema

- ▶ La productividad es máxima.
 - ▶ Limitada por el m.c.d. de las duraciones de los componentes.
- ▶ Aumenta significativamente el costo.
 - ▶ Dependerá de los objetivos si vale la pena o no.
- ▶ En microprocesadores, esta solución se conoce como “superescalar”.
 - ▶ La veremos con más detalle en el Tema 09.

Pipelining – Tareas diferentes

- ▶ Suponga una secuencia de tareas de distinto tipo:
 - ▶ Las tareas tipo 1 usan todas las etapas.
 - ▶ Las tareas tipo 2 usan etapas 1, 3 y 5.
 - ▶ Las tareas tipo 3 usan etapas 1, 2 y 5.
- ▶ ¿Alternativas de solución?
 - ▶ En todas se producen choques. Riesgos estructurales.
- ▶ Conviene hacer que todas las tareas pasen por todas las etapas
 - ▶ Aunque no se haga nada útil en las mismas.
- ▶ Ejemplo típico de una mezcla de instrucciones de un procesador.

Pipelining – Ejemplo con circuitos

- ▶ Dado un circuito combinacional que posee un retardo T , con un delay de registros C , el tiempo de ciclo sería $T+C$.

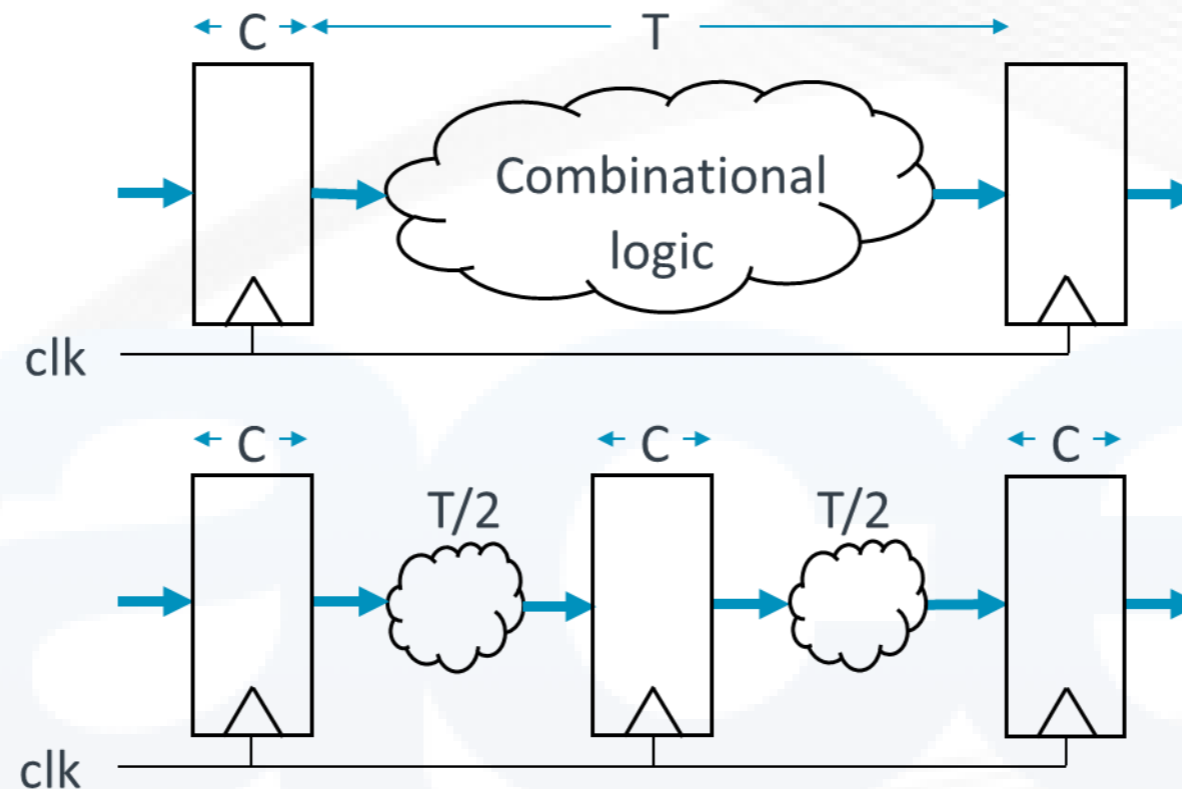

- ▶ Se podría agregar un registro intermedio, para dividir la lógica combinacional en dos mitades, y el nuevo tiempo de ciclo pasaría a ser $T/2+C$.
 - ▶ Si C es pequeño, la frecuencia casi que se duplica.

Pipelining – Ejemplo con circuitos

- ▶ Dado un sumador de 4 bits en cascada:

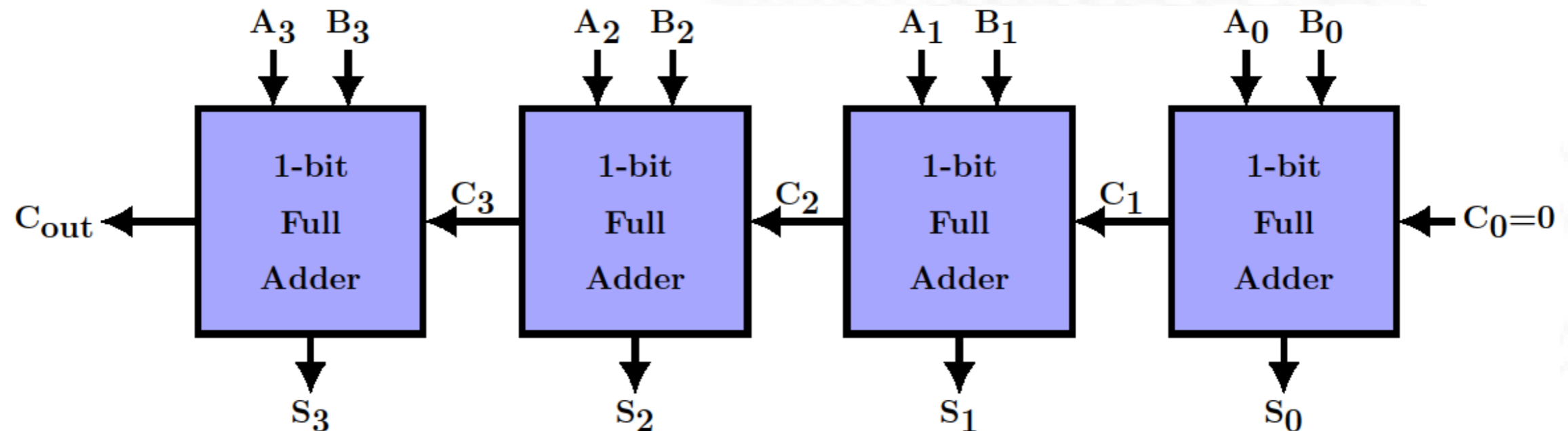

- ▶ Suponiendo que cada sumador de 1 bit tiene un retardo lógico igual a T , *¿cuánto se demora en entregar un resultado estable?*
- ▶ Suponiendo que mi tarea consiste en realizar 1000 sumas, *¿cuánto demoraría?*

Pipelining – Sumador segmentado

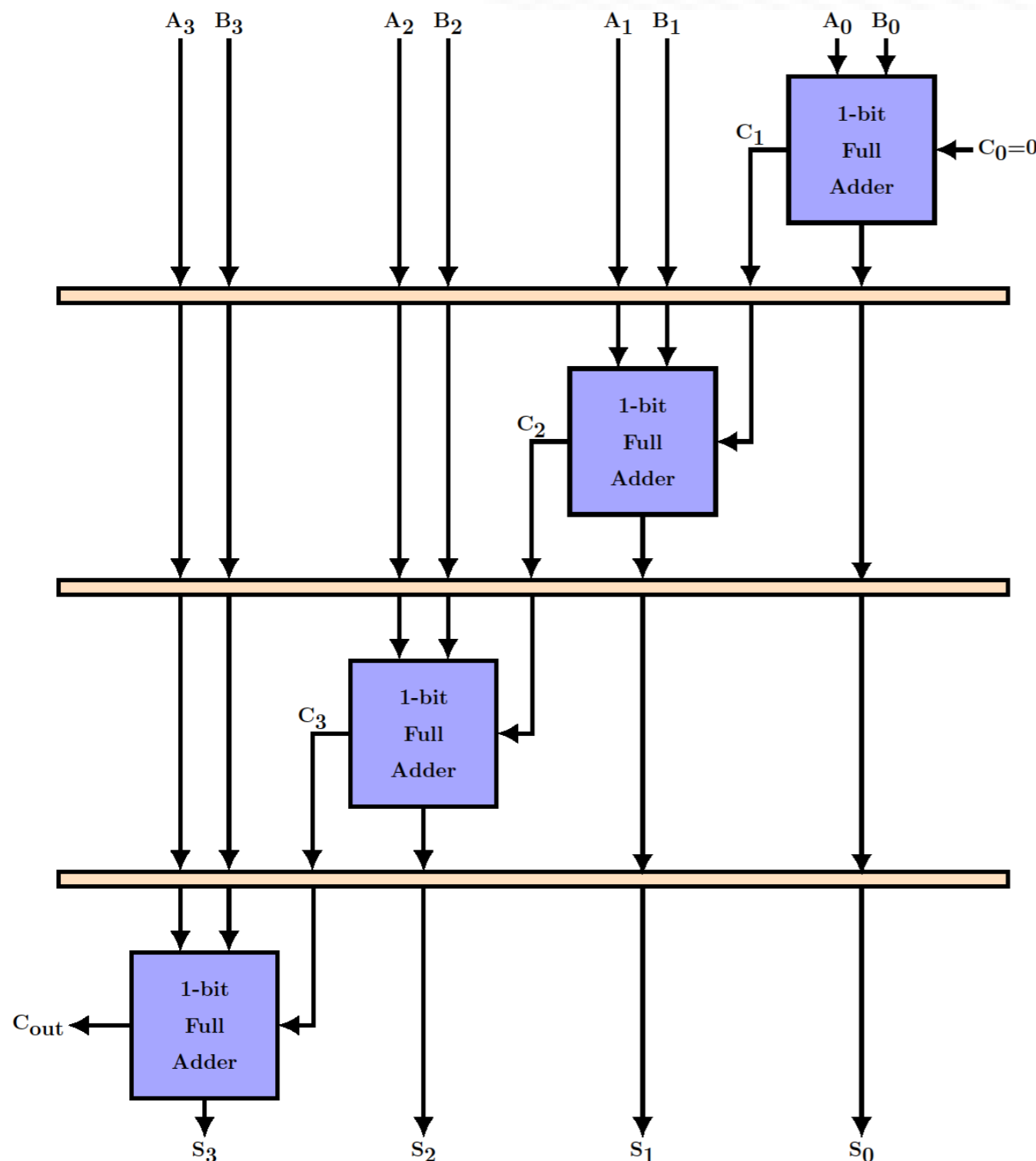

- ▶ Se agregan registros intermedios (buffers) para separar en etapas.
- ▶ En cada etapa los datos siempre se toman desde un registro, y terminan en otro registro.
- ▶ Suponemos que estos registros tienen un retardo despreciable.
- ▶ *¿Latencia de una suma?*
- ▶ *¿Latencia de las 1000 sumas?*
- ▶ *¿Productividad?*
- ▶ **Atención:** no siempre es posible despreciar el retardo de los buffers.

Resapitulación

- ▶ Paralelismo y Pipelining son muy útiles cuando hay muchas tareas repetitivas.
- ▶ Paralelismo
 - ▶ Hay que multiplicar recursos.
 - ▶ Tareas **independientes** en un momento dado.
 - ▶ Tasa de salida ideal = $m \cdot \text{tasa}(\text{serie})$
 - ▶ Con adecuado perfil de tarea.
- ▶ Pipelining
 - ▶ Hay que agregar mínimos recursos.
 - ▶ Tareas **secuencialmente dependientes**.
 - ▶ Tasa de salida ideal = $m \cdot \text{tasa}(\text{serie})$
 - ▶ Si las etapas están equilibradas, y trabajando en estado de régimen.
 - ▶ *¿Puedo hacer que m sea tan grande como se quiera?*

Coordinación y Validez

- ▶ Dividir demasiado las tareas altera el modelo
 - ▶ ¿Se puede poner menos de un ladrillo?
 - ▶ ¿Ajustar menos una tuerca?
 - ▶ Los retardos de los buffers intermedios dejan de ser despreciables.
- ▶ Se necesitan barreras de sincronización
 - ▶ Esta sincronización debe estar expresada en el perfil de la tarea.
 - ▶ Todas las paredes deben estar listas antes de poner el techo.
 - ▶ Recordar Ley de Amdahl.
- ▶ *“Nueve mujeres no pueden tener un bebé en un mes”.*

Diagrama de Precedencia

- ▶ Usado para determinar la dependencia entre tareas.
 - ▶ Complementa al perfil de la tarea.
- ▶ Existen tres tipos de dependencias:
 - ▶ Verdaderas dependencias.
 - ▶ Hay un verdadero pase de información entre las tareas.
 - ▶ Dependencias de salida.
 - ▶ Anti dependencias.
- ▶ Las dos últimas son agrupadas como “dependencias de nombre”.
 - ▶ A pesar de no ser verdaderas, pueden causar problemas.

Tipos de Dependencias

- ▶ Verdaderas dependencias: RAW (*Read-After-Write*).
 - ▶ Cuando una instrucción j usa (lee) un dato que es escrito por una instrucción i previa.
 - ▶ LDR X1, [X2]
ADD X1, X1, X3
- ▶ Dependencias de salidas: WAW (*Write-After-Write*).
 - ▶ Cuando una instrucción j escribe un dato que es escrito por una instrucción i previa.
 - ▶ LDR X1, [X2]
ADD X1, X1, X3
- ▶ Anti dependencias: WAR (*Write-After-Read*).
 - ▶ Cuando una instrucción j escribe un dato que es leído por una instrucción i previa.
 - ▶ ADD X1, X1, X3
LDR X3, [X2], #4

Diagrama de Precedencia

- ▶ Veamos un ejemplo con un programa en pseudocódigo, donde todas las instrucciones demoran 1 T, y trabajan sobre registros.

Diagrama de Precedencia - Ejemplo

- | | | |
|----|-----------|-----------|
| 1. | MUL B,B,C | $B=B * C$ |
| 2. | ADD B,B,D | $B=B + D$ |
| 3. | ADD C,C,D | $C=C + D$ |
| 4. | DIV D,D,E | $D=D / E$ |
| 5. | MOV A,C | $A=C$ |
| 6. | ADD D,E,A | $D=E + A$ |
| 7. | MOV D,X | $D=X$ |

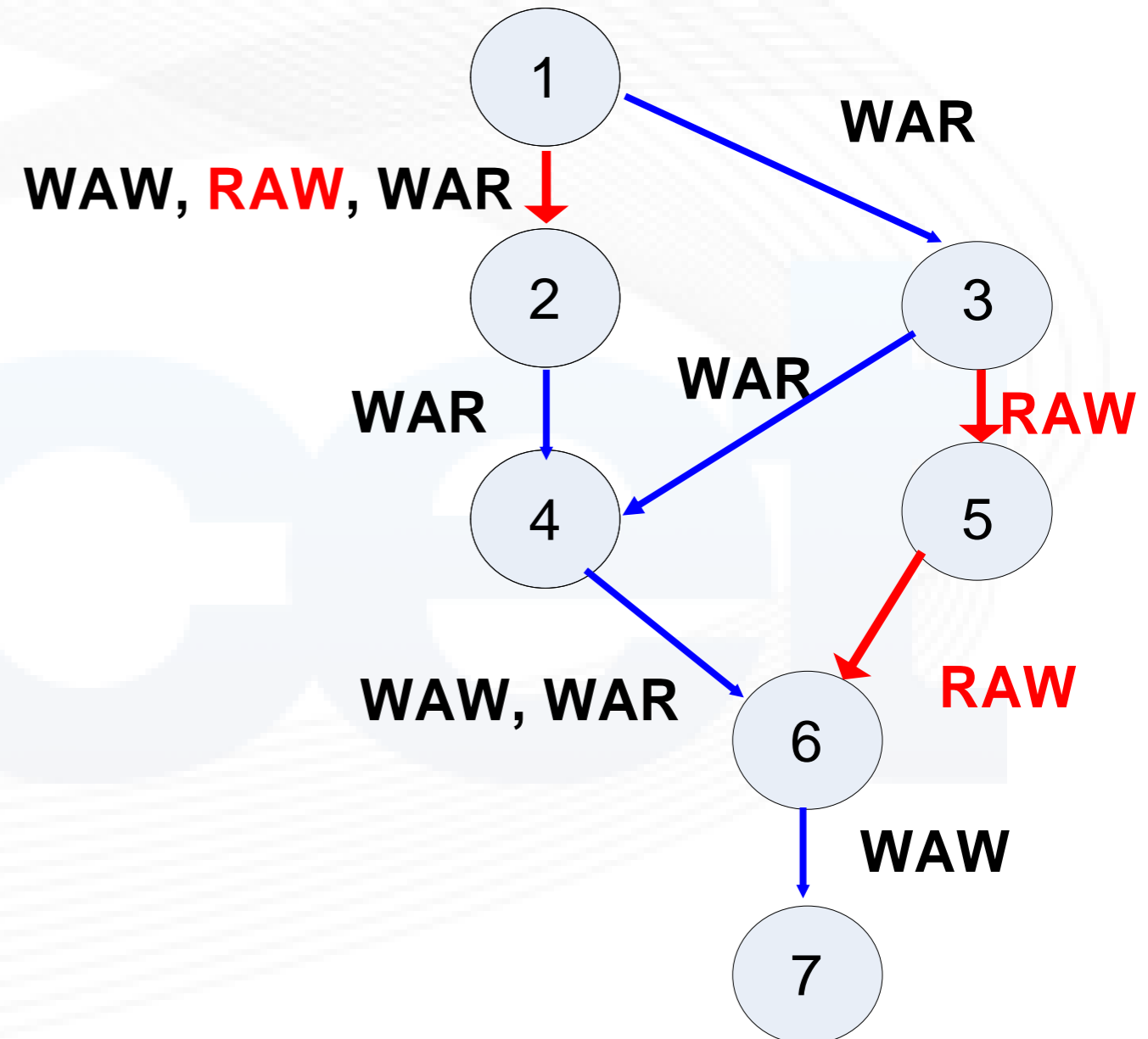

- ▶ Tiempo serie = 7T
- ▶ Tiempo paralelo = 5T
- ▶ ¿Grado de paralelismo?
- ▶ ¿Aceleración? ¿Eficiencia?
- ▶ Las dependencias son una triste realidad.

Diagrama de Precedencia - Ejemplo

- | | | |
|----|-----------|-----------|
| 1. | MUL B,B,C | $B=B * C$ |
| 2. | ADD B,B,D | $B=B + D$ |
| 3. | ADD Q,C,D | $Q=C + D$ |
| 4. | DIV Y,D,E | $Y=D / E$ |
| 5. | MOV A,Q | $A=Q$ |
| 6. | ADD D,E,A | $D=E + A$ |
| 7. | MOV Z,X | $Z=X$ |

WAW, RAW

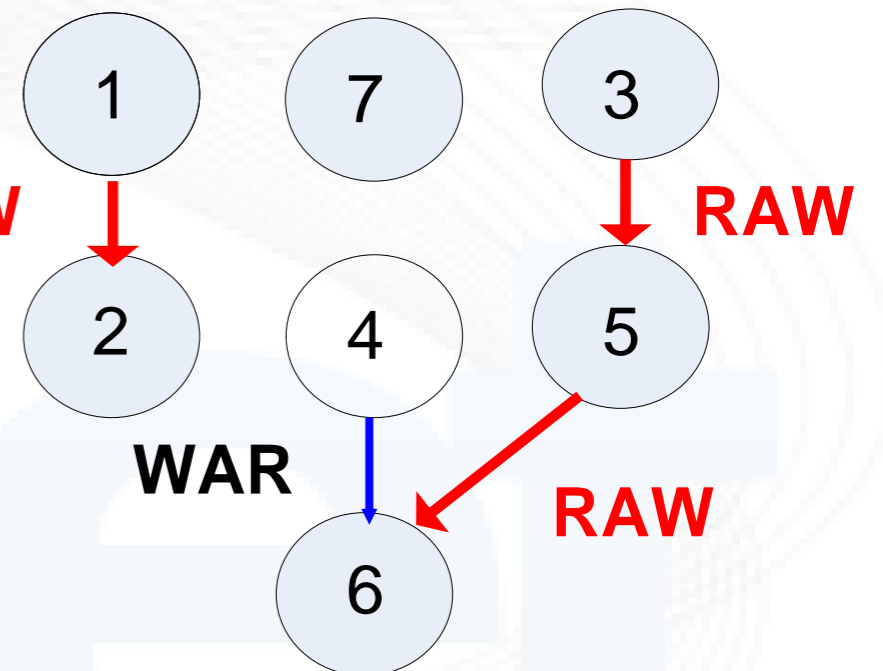

- ▶ Tiempo serie = 7T
- ▶ Tiempo paralelo = 3T
- ▶ ¿Grado de paralelismo?
- ▶ ¿Aceleración? ¿Eficiencia?
- ▶ Ejecución y terminación fuera de orden.

Paralelismo en memorias DRAM

- ▶ Las memorias DRAM tienen un tiempo de ciclo.
 - ▶ Indica cada cuánto se puede iniciar un acceso.
- ▶ También tienen un tiempo de acceso.
 - ▶ Indica cuándo está disponible un dato, desde que se inició el acceso.
- ▶ Normalmente el tiempo de acceso es mucho menor que el tiempo de ciclo.

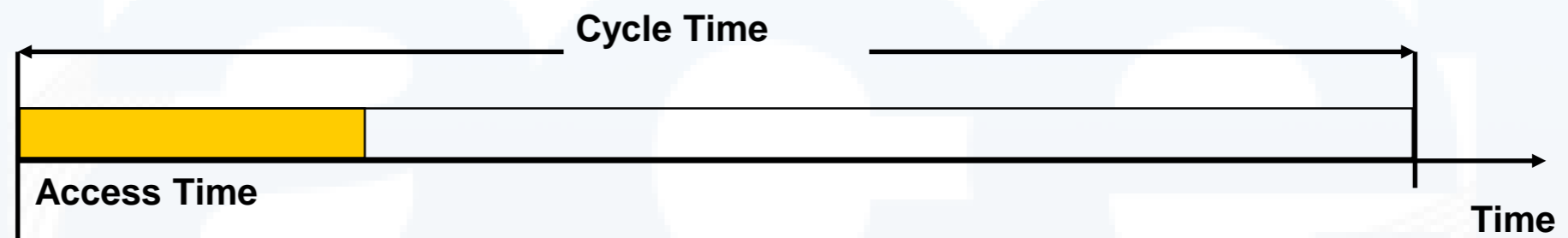

- ▶ Si se tiene un solo módulo de memoria, los accesos serían secuenciales:

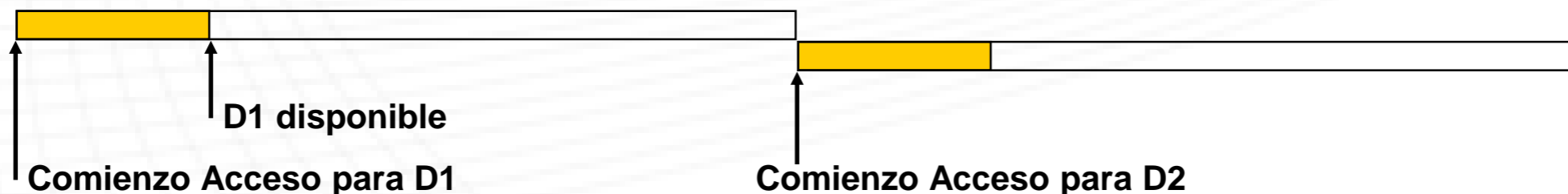

Interleaving de memoria

- ▶ Se busca optimizar los accesos a memoria dividiéndola en varios bancos, para aprovechar la diferencia entre tiempo de acceso y tiempo de ciclo.
- ▶ Mientras se espera el tiempo de ciclo, se accede a otro banco.
- ▶ La cantidad de bancos óptima viene dada por la relación entre tiempo de ciclo y tiempo de acceso.
- ▶ Los bancos son conjuntos disjuntos, no copias.
- ▶ Por ejemplo, con cuatro módulos de memoria entrelazados sería algo así:

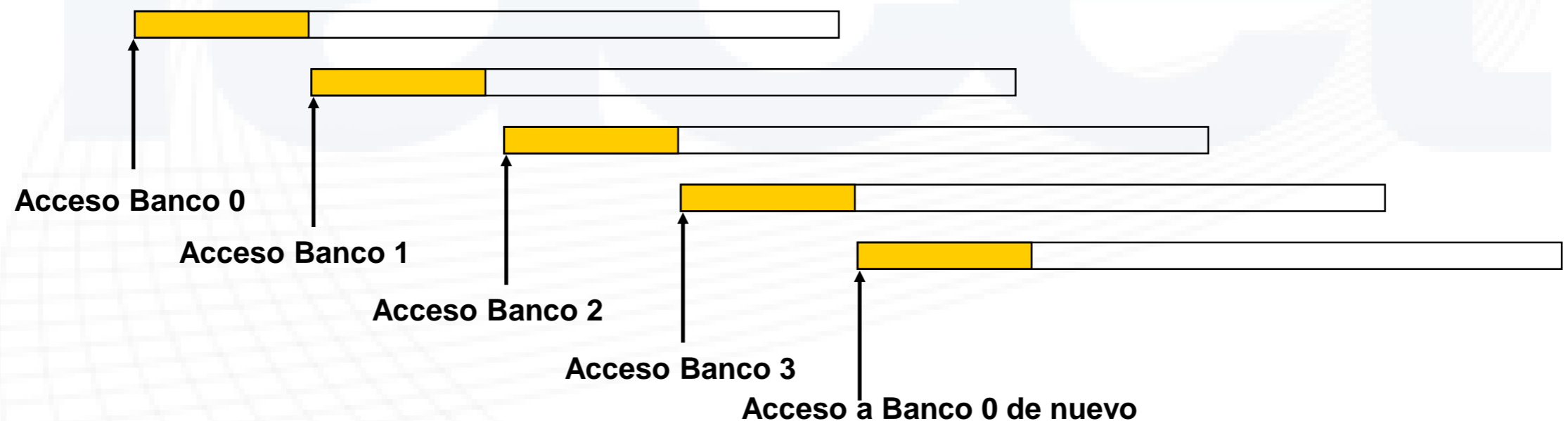

Consideraciones sobre *Interleaving*

- ▶ Se usan los bits menos significativos de la dirección para seleccionar el banco correspondiente.
- ▶ Aumenta el ancho de banda a memoria.
- ▶ Similar a un pipeline de 4 etapas.
- ▶ Ideal con accesos consecutivos a memoria.
 - ▶ *¿Qué pasa si los accesos no son consecutivos?*
- ▶ Con un factor de *interleaving* de 100 y con accesos al azar, en promedio mejora 12 veces.
 - ▶ *¿Cuánto mejoraría en este caso si los accesos fueran consecutivos?*

Resumen final

- ▶ **Métricas importantes:**
 - ▶ Productividad, Latencia, Aceleración y Rendimiento.
- ▶ **Herramientas importantes:**
 - ▶ Perfil de la tarea.
 - ▶ Diagrama de precedencias.
- ▶ **Pipelining ideal: 1 tarea en cada T.**
 - ▶ Problemas: cuellos de botella, diferentes tareas, otros.
- ▶ **Paralelismo + Pipelining = Superescalar.**
- ▶ **Ejemplos:**
 - ▶ Sumador segmentado
 - ▶ Interleaving de memoria.

Agradecimientos

- ▶ Las diapositivas de este tema fueron basadas en las realizadas por el Ing. Daniel Cohen.
- ▶ A su vez inspiradas en las clases del curso CS152 de la Universidad de Berkeley, California, USA.
- ▶ Realizadas por los Prof. D. A. Patterson, John Lazzaro, Krste Asanovic.